



Installation instructions for part 99-7417

Nissan Multi Kit 1993-2004 AW-710NI / CF-710NI / 99-7417

KIT FEATURES

- DIN radio provision with pocket
- ISO DIN radio provision with pocket



KIT COMPONENTS

- A) Radio housing
- B) ISO DIN trim ring
- C) Bracket set #1
- D) Bracket set #2
- E) Bracket set #3
- F) ISO DIN brackets
- G) (4) #8 x 1/2 Phillips flat head screws

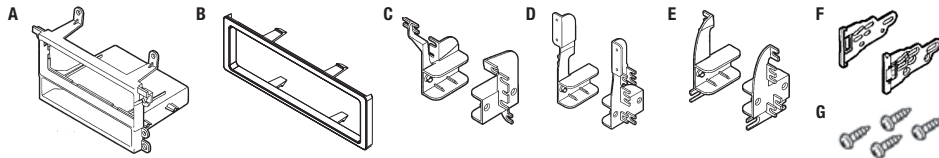

WIRING & ANTENNA CONNECTIONS (sold separately)

Wiring Harness: • Please visit metraonline.com for harness options

Antenna Adapter: • Please visit metraonline.com for antenna options

APPLICATIONS

See application list inside cover

TOOLS REQUIRED

- Phillips screwdriver
- Cutting tool
- Socket wrench
- Panel removal tool

CAUTION! All accessories, switches, climate controls panels, and especially air bag indicator lights must be connected before cycling the ignition. Also, do not remove the factory radio with the key in the on position, or while the vehicle is running.

REV. 7/28/2016 INST99-7417

Applications

INFINITI

I-30	1996-1999
QX4	1997-2000

MERCURY

Villager	1993-2002
----------	-----------

NISSAN

200SX	1995-1998
240SX	1995-1998
Altima	1998-2001

NISSAN (Cont'd)

Frontier	1998-2004
Maxima	1995-1999
Maxima (without wrap around radio)	2000-2003
Pathfinder	1996-2000
Pathfinder (without NAV)	2001-2002
Pathfinder SE	2003-2004
Quest	1993-2003
Sentra	1995-1999
Xterra	2000-2004

Table of Contents

Dash Disassembly 3-11

Infiniti

- I-30 1996-19993
- QX4 1997-20003

Mercury

- Villager 1993-19954
- Villager 1996-19984
- Villager 1999-20025

Nissan

- 200SX 1995-19985
- 240SX 1995-19986
- Altima 1998-20016
- Frontier 1998-20017
- Frontier 2002-20047
- Maxima 1995-19993
- Maxima (without wrap around radio) 2000-20038

Nissan (Cont'd)

- Pathfinder 1996-20003
- Pathfinder (without NAV) 2001-20029
- Pathfinder SE 2003-20049
- Quest 1993-19954
- Quest 1996-19984
- Quest 1999-20035
- Sentra 1995-19995
- Xterra 2000-20017
- Xterra 2002-20047

Kit Preparation 10

Kit Assembly 11

Final Assembly 12

Dash Disassembly

Infiniti I-30 1996-1999

Nissan Maxima 1995-1999

1. Unclip the gear shifter trim bezel.
2. Remove (1) screw to the left of the ashtray, then unclip and remove the ashtray assembly.
3. Remove (2) screws exposed.
4. Unclip the clock/vent assembly and remove (2) screws exposed.
5. Remove the climate/radio assembly.
6. Remove the screws securing the climate/radio to the trim bezel.
7. Remove (8) screws securing the radio or radio/pocket to the assembly and then remove.
8. Using a hammer, flatten the protruding screw holes on the factory mounting brackets.
9. Cut and remove all mounting tabs on the *radio housing* EXCEPT tabs "A". (Figure B)

Note: The tabs can be identified by the stamped letter on each tab.

Continue to kit assembly

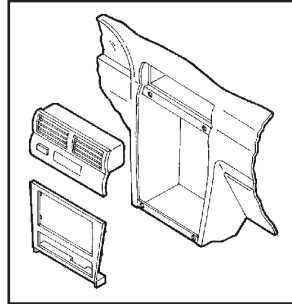

(Figure A)

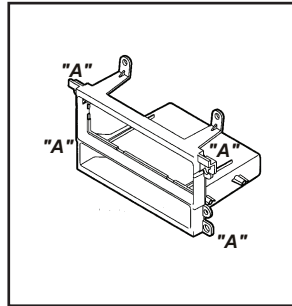

(Figure B)

Infinity QX4 1997-2000

Nissan Pathfinder 1996-2000

1. Remove (2) screws from the base of the radio trim bezel. (Figure A)
2. Unclip the bottom edge of the radio trim bezel and disconnect the hazard light, defroster, wiper and cigarette lighter wiring and remove the radio trim bezel. (Figure A)
3. Remove (4) screws securing the factory radio and disconnect the wiring.
4. Cut Bracket Set #2 along the scored lines removing the SHADED portions of the brackets. (Figure B)
5. Cut and remove all mounting tabs EXCEPT tabs "A" and "C". (The tabs can be identified by the stamped letter by each tab). (Figure B)

Continue to kit preparation

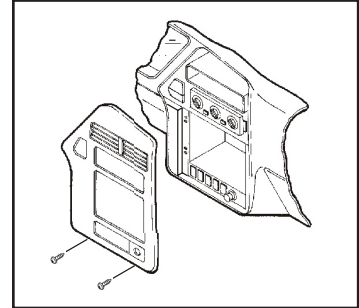

(Figure A)

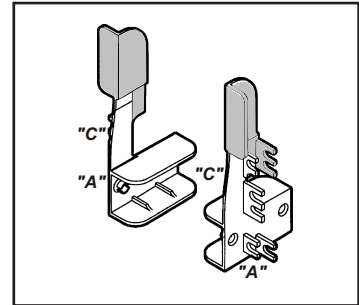

(Figure B)

Dash Disassembly

Mercury Villager 1993-1995 Nissan Quest 1993-1995

1. Remove (1) screw above the climate controls and then unclip the radio trim bezel and remove. (Figure A)
2. Remove (4) Phillips screws securing the factory radio housing and remove the housing and disconnect the wiring.
3. Remove (8) Phillips screws securing the factory radio to the factory radio housing and remove the radio.
4. Cut and remove all mounting tabs on Bracket Set #2 EXCEPT tabs "D". (The tabs can be identified by the stamped letter by each tab). (Figure B)

Continue to kit preparation

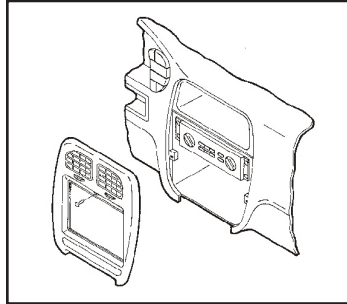

(Figure A)

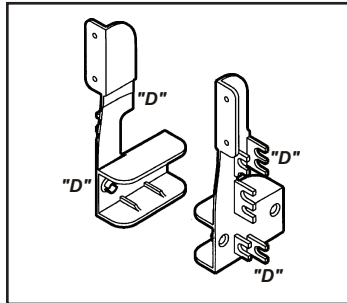

(Figure B)

Mercury Villager 1996-1998 Nissan Quest 1996-1998

1. Remove (4) plastic screws from the base of the storage compartment, then pop out the (4) anchor clips securing the screws and remove the compartment. (Figure A)
2. Remove (2) Phillips screws from the base of the radio trim bezel and then remove (2) Phillips screws above the radio opening.
3. Remove the ashtray and then pull up and out on the radio trim bezel and remove the bezel.
4. Remove (4) Phillips screws securing the factory radio housing and remove the housing and disconnect the wiring.
5. Remove (2) Phillips screws securing the factory radio to the housing and remove the radio.
6. Cut and remove all mounting tabs on Bracket Set #2 EXCEPT tabs "D". (The tabs can be identified by the stamped letter by each tab). (Figure B)

Continue to kit preparation

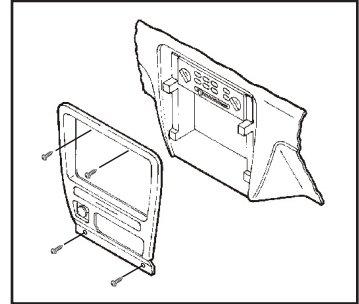

(Figure A)

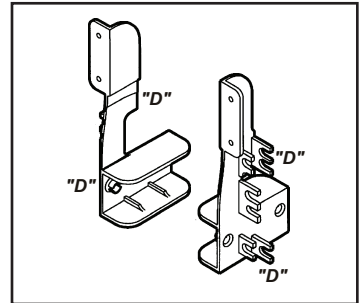

(Figure B)

Dash Disassembly

Mercury Villager 1999-2002

Nissan Quest 1999-2003

1. Open the ashtray/cupholder assembly, depress the retaining clips on each side and remove the assembly. (Figure A)
2. Remove (2) Phillips screws from each side of the ashtray/cupholder assembly.
3. Remove (4) plastic rivets from the lower pocket and slide the pocket back.

Note: It is *NOT* necessary to remove the pocket. Unclip the dash trim bezel and remove.

4. Remove (4) Phillips screws securing the factory radio and disconnect the wiring.
5. Cut Bracket Set #1 along the scored lines removing the SHADED portions of the brackets. (Figure B)
6. Cut and remove all mounting tabs EXCEPT tabs "A". (The tabs can be identified by the stamped letter by each tab). (Figure B)

Continue to kit preparation

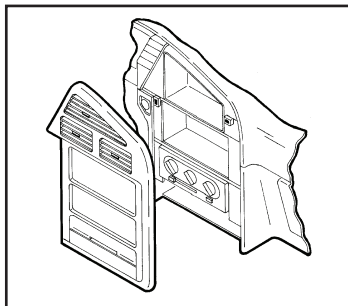

(Figure A)

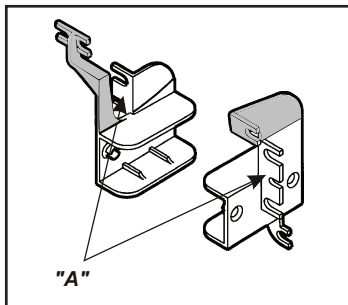

(Figure B)

Nissan 200SX 1995-1998

Nissan Sentra 1995-1999

1. Unclip the dummy plate from the center of the switch panel (above the radio opening), then unclip the radio trim bezel and remove. (Figure A)
 2. Remove (4) Phillips screws securing the factory radio and disconnect the wiring.
 3. Remove (2) Phillips screws securing the factory cupholder and remove
 4. Cut Bracket Set #3 along the scored lines removing the SHADED portions of the brackets. (Figure B)
 5. Cut and remove all mounting tabs EXCEPT tabs "A". (The tabs can be identified by the stamped letter by each tab). (Figure B)
- Continue to kit preparation

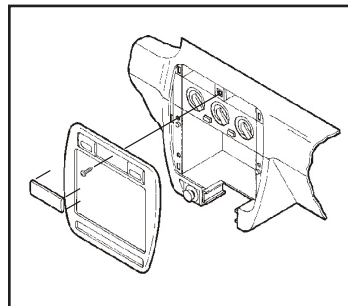

(Figure A)

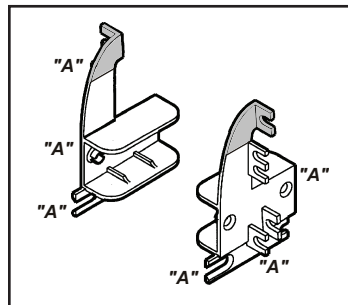

(Figure B)

Dash Disassembly

Nissan 240SX 1995-1998

1. Unclip the gear shifter trim bezel.
2. Remove (1) screw to the left of the ashtray, then unclip and remove the ashtray assembly.
3. Remove (2) screws exposed.
4. Unclip the clock/vent assembly and remove (2) screws exposed.
5. Remove the climate/radio assembly.
6. Remove the screws securing the climate/radio to the trim bezel.
7. Remove (8) screws securing the radio or radio/pocket to the assembly and then remove.
8. Using a hammer, flatten the protruding screw holes on the factory mounting brackets.
9. Cut and remove all mounting tabs on the *radio housing* EXCEPT tabs "B" and "C". (Figure B)

Note: The tabs can be identified by the stamped letter on each tab.

Continue to kit assembly

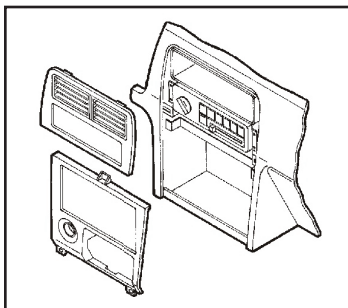

(Figure A)

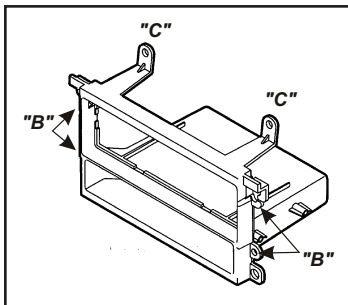

(Figure B)

Nissan Altima 1998-2001

1. Unclip the gear shifter trim bezel and remove (2) Phillips screws exposed. (Figure A)
2. Remove (2) Phillips screws above the radio opening and unclip the radio trim bezel. (Figure A)
3. Remove (4) Phillips screws from the factory radio and disconnect the wiring.
5. Cut Bracket Set #3 along the scored lines removing the SHADED portions of the brackets. (Figure B)
6. Cut and remove all mounting tabs EXCEPT tabs "B". (The tabs can be identified by the stamped letter by each tab). (Figure B)

Continue to kit preparation

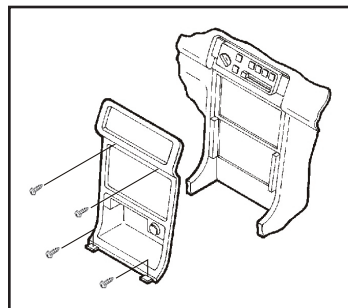

(Figure A)

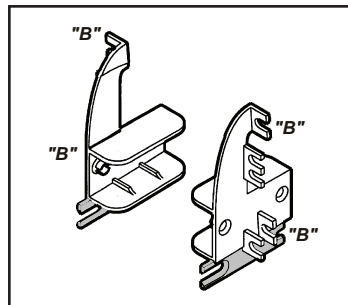

(Figure B)

Dash Disassembly

Nissan Frontier 1998-2001 Nissan Xterra 2000-2001

1. Remove the ashtray and (2) Phillips screws exposed in the ashtray cavity and then unclip the radio trim bezel and remove. (Figure A)
2. Remove (4) Phillips screws securing the factory radio and disconnect the wiring.
3. Cut Bracket Set #2 along the scored lines removing the SHADED portions of the brackets. (Figure B)
4. Cut and remove all mounting tabs EXCEPT tabs "A" and "B". (The tabs can be identified by the stamped letter by each tab). (Figure B)

Continue to kit preparation

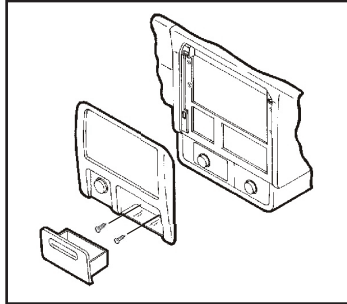

(Figure A)

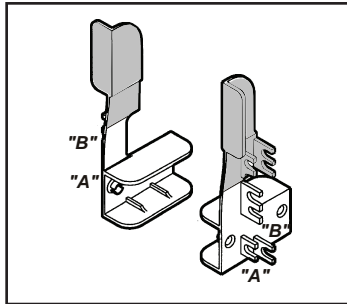

(Figure B)

Nissan Frontier 2002-2004 Nissan Xterra 2002-2004

1. Unclip the gear shifter trim bezel and remove.
2. Remove (2) Phillips screws exposed in the shifter cavity.
3. Remove (2) Phillips screws under the climate control cluster and then unclip the radio trim bezel and remove. (Figure A)
4. Remove (4) Phillips screws securing the factory radio and disconnect the wiring.

CAUTION: Do not cycle the key when removing a dash with passenger airbag on/off switch).

5. Cut Bracket Set #2 along the scored lines removing the SHADED portions of the brackets. (Figure B)
6. Cut and remove all mounting tabs EXCEPT tabs "A" and "B". (The tabs can be identified by the stamped letter by each tab). (Figure B)

Continue to kit preparation

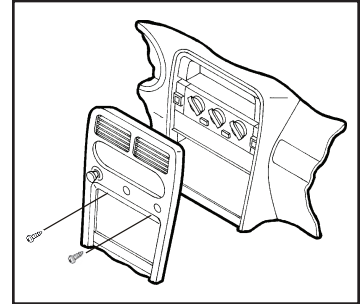

(Figure A)

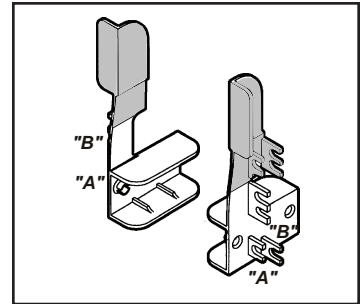

(Figure B)

Dash Disassembly

Nissan Maxima (without wrap around radio) 2000-2003

1. Unclip the vent/radio trim bezel assembly and remove. (Figure A)
2. Remove the ashtray insert, and then (1) Phillips screw exposed.
3. Unclip the ashtray/shifter trim bezel assembly and then remove. (Figure A)
4. Remove (2) Phillips screws above the factory radio, and (2) Phillips screws below the climate control panel. (Figure A)
5. Remove the radio/climate-control-panel assembly and disconnect the wiring.
6. Cut and remove all mounting tabs on the *radio housing*. (Figure B)

Continue to kit assembly

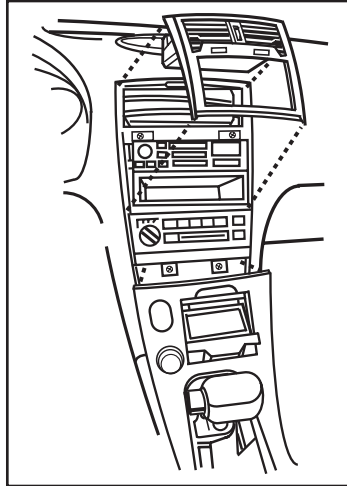

(Figure A)

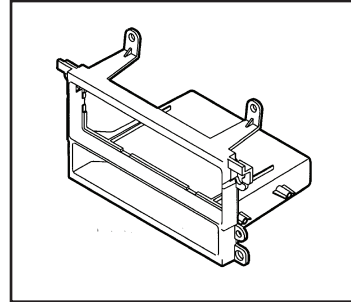

(Figure B)

Dash Disassembly

Nissan Pathfinder (without NAV) 2001-2002

Nissan Pathfinder SE 2003-2004

1. Using a panel removal tool, pry out on the top of the vent assembly (w/ clock) and remove. (Figure A)
2. Remove (2) Phillips screws from the top of the radio trim bezel and remove. (Figure B)
3. Remove (4) Phillips screws securing the factory radio and disconnect the wiring.
4. Cut and remove all mounting tabs from Bracket Set #1 EXCEPT tabs "B". (The tabs can be identified by the stamped letter by each tab). (Figure C)

Continue to kit preparation

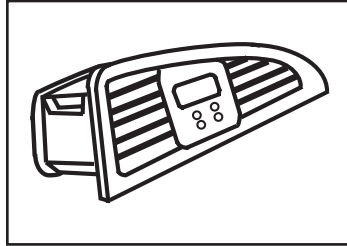

(Figure A)

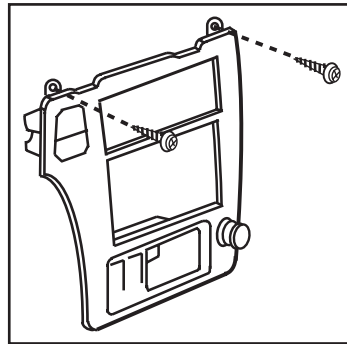

(Figure B)

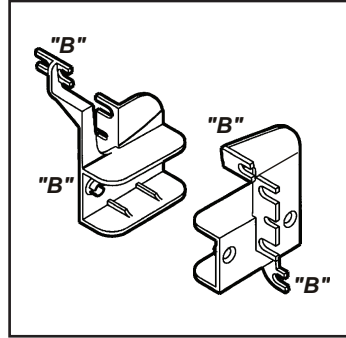

(Figure C)

Kit Preparation

Altima, Frontier, Pathfinder, Quest, Villager, Xterra:

1. Cut and remove all the mounting tabs from the *radio housing*.
2. Secure the *radio brackets* to the *radio housing* using the (4) Phillips flat head screws provided. (Figure A)

Continue to kit assembly

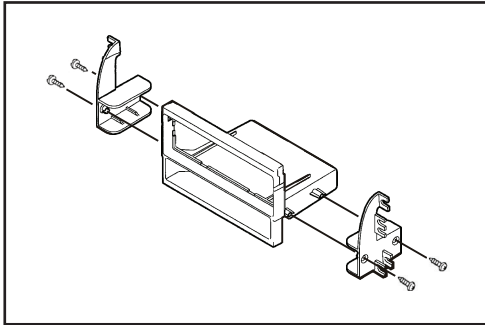

(Figure A)

200SX, Sentra:

1. Cut and remove all the mounting tabs from the *radio housing*.
2. Secure the right *radio bracket* to the *radio housing* using the (2) Phillips flat head screws provided. (Figure A)
3. Secure the right *radio bracket* to the factory cupholder using the (1) factory screw and (1) locating pin. (Figure A)
4. Secure the left *radio bracket* to the *radio housing* using the (2) Phillips flat head screws provided. (Figure A)
5. Secure the left *radio bracket* to the factory cupholder using the (1) factory screw and (1) locating pin. (Figure A)

Continue to kit assembly

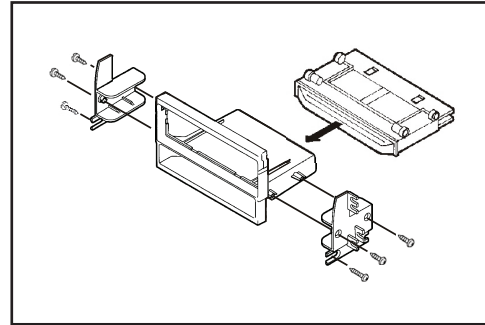

(Figure A)

Kit Assembly

DIN radio provision with pocket

1. Remove the metal DIN sleeve from the aftermarket radio.
2. Slide the sleeve into the *radio housing* and secure by bending the metal locking tabs down. (Figure A)
3. Slide the radio back into the sleeve until it clicks in. (Figure A)

Continue to final assembly

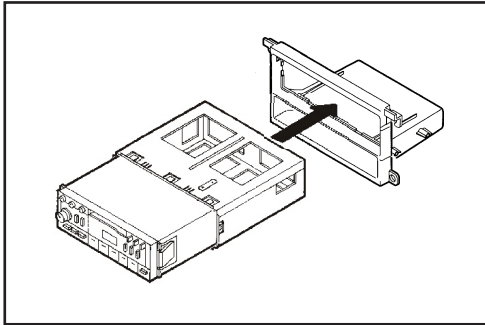

(Figure A)

ISO DIN radio provision with pocket

1. Remove the metal DIN sleeve and trim ring from the aftermarket radio.
2. Secure the *ISO DIN brackets* to the radio using the screws supplied with the radio. (Figure A)
3. Slide the radio/bracket assembly into the *radio housing* until the side clips engage. (Figure A)
4. Attach the *ISO DIN trim ring* over the radio. (Figure A)

Continue to final assembly

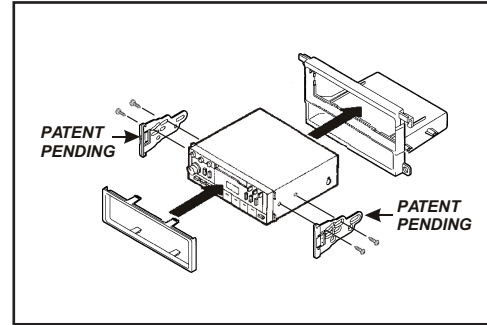

(Figure A)



Installation instructions for part 99-7417



Final Assembly

1. Locate the factory wiring harness and antenna connector in the dash and complete all necessary connections to the radio. Metra recommends using the proper mating adapter from Metra and/or AXCESS. Test the radio for proper operation.

For the Nissan Maxima 1995-1999 / Infiniti I-30 1996-1999:

1. Mount the completed assembly to the factory trim bezel and factory bracket assembly using the factory screws. (Figure A)
2. Mount to the sub-dash using the factory screws, and then reassemble the dash in reverse order of disassembly.

For the Nissan Maxima (without wrap around radio) 2000-2003:

1. Mount the completed assembly to the factory bracket assembly using the (4) Phillips flat-head screws supplied.
2. Mount to the sub-dash using the factory screws, and then reassemble the dash in reverse order of disassembly.

For the Nissan 240SX 1995-1998:

1. Mount the completed assembly to the factory trim bezel (via tabs "B") using the factory screws.
2. Mount to the sub-dash (via tabs "C") using the factory screws, and then reassemble the dash in reverse order of disassembly.

For all other applications:

1. Reassemble the dash in reverse order of disassembly.

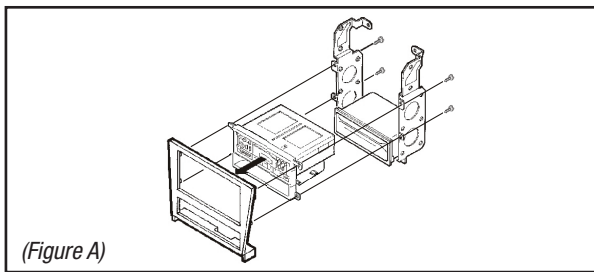

(Figure A)

IMPORTANT

If you are having difficulties with the installation of this product, please call our Tech Support line at **1-800-253-TECH**. Before doing so, look over the instructions a second time, and make sure the installation was performed exactly as the instructions are stated. Please have the vehicle apart and ready to perform troubleshooting steps before calling.



KNOWLEDGE IS POWER

Enhance your installation and fabrication skills by enrolling in the most recognized and respected mobile electronics school in our industry. Log onto www.installerinstitute.com or call 800-354-6782 for more information and take steps toward a better tomorrow.



Metra recommends MECP certified technicians



Instrucciones de instalación para la pieza 99-7417

Nissan Multi Kit 1993-2004 AW-710NI / CF-710NI / 99-7417

CARACTERÍSTICAS DEL KIT

- Provisión de radio DIN con cavidad
- Provisión de radio ISO DIN con cavidad



COMPONENTES DEL KIT

- A) Carcasa del radio • B) Anillo de moldura ISO DIN • C) Juego de soportes #1 • D) Juego de soportes #2
- E) Juego de soportes #3 • F) Soportes ISO DIN • G) (4) Tornillos Phillips de cabeza plana #8 de 1/2

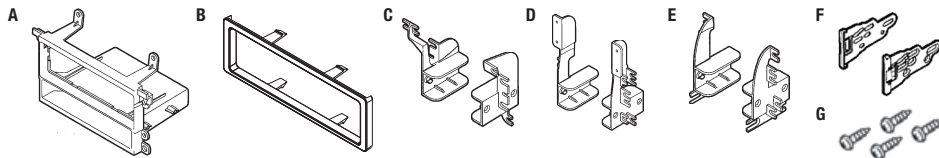

CABLEADO Y CONEXIONES DE ANTENA (se venden por separado)

Arnés de cableado: • Visite metraonline.com para las opciones del arnés

Adaptador de antena: • Visite metraonline.com de opciones de antena

APLICACIONES

Ver interior de la portada

HERRAMIENTAS REQUERIDAS

- Destornillador Phillips • Herramienta de corte
- llave de tubo • Herramienta para quitar paneles

¡PRECAUCIÓN! Todos los accesorios, interruptores, paneles de controles de clima y especialmente las luces del indicador de las bolsas de aire deben estar conectados antes ciclar la ignición. Además, no quite el radio de fábrica con la llave en la posición o de encendido ni con el vehículo funcionando.

REV. 7/28/2016 INST99-7417

Aplicaciones

INFINITI

I-30	1996-1999
QX4	1997-2000

MERCURY

Villager	1993-2002
----------	-----------

NISSAN

200SX	1995-1998
240SX	1995-1998
Altima	1998-2001

NISSAN (Cont)

Frontier	1998-2004
Maxima	1995-1999
Maxima (sin envoltura alrededor de radio)	2000-2003
Pathfinder	1996-2000
Pathfinder (sin NAV)	2001-2002
Pathfinder SE	2003-2004
Quest	1993-2003
Sentra	1995-1999
Xterra	2000-2004

Indice

Desmontaje del tablero..... 3-11

Infiniti

- I-30 1996-1999	3
- QX4 1997-2000	3

Mercury

- Villager 1993-1995	4
- Villager 1996-1998	4
- Villager 1999-2002	5

Nissan

- 200SX 1995-1998	5
- 240SX 1995-1998	6
- Altima 1998-2001	6
- Frontier 1998-2001	7
- Frontier 2002-2004	7
- Maxima 1995-1999	3
- Maxima (sin envoltura alrededor de radio) 2000-2003	8

Nissan (Cont)

- Pathfinder 1996-2000	3
- Pathfinder (sin NAV) 2001-2002	9
- Pathfinder SE 2003-2004	9
- Quest 1993-1995	4
- Quest 1996-1998	4
- Quest 1999-2003	5
- Sentra 1995-1999	5
- Xterra 2000-2001	7
- Xterra 2002-2004	7

Preparación del kit..... 10

Ensamble del kit..... 11

Montaje final..... 12

Desmontaje del tablero

Infiniti I-30 1996-1999
Nissan Maxima 1995-1999

1. Desenganche el palanca de velocidades de bisel de la moldura.
2. Quite (1) tornillo a la izquierda del cenicero y desenganche el ensamble del cenicero.
3. Quite los (2) tornillos expuestos.
4. Desenganche el ensamble de reloj/rejilla y quite los (2) tornillos expuestos.
5. Suelte a presión y quite el ensamble de clima/radio.
6. Retirar los tornillos que sujetan el ensamble de clima/radio al el bisel de la moldura del radio.
7. Retire (8) tornillos que sujetan la radio o radio / bolsillo para el montaje y luego retire.
8. Usando un martillo, aplane los orificios de tornillos sobresalientes en los soportes de montaje de fábrica.
9. Corte y quite todos las pestañas de montaje localizadoras de la carcasa del radio EXCEPTO las pestañas "A". (Figura B)

Nota: Las pestañas pueden ser identificados por la letra estampada en cada pestaña.

Continúe con el ensamble del kit

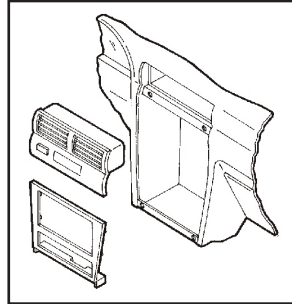

(Figura A)

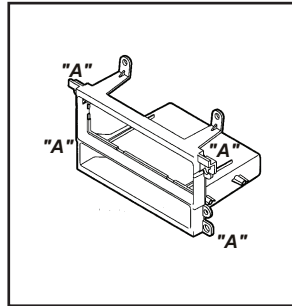

(Figura B)

Infinity QX4 1997-2000
Nissan Pathfinder 1996-2000

1. Retire (2) tornillos de la base del bisel de la moldura del radio. (Figura A)
2. Desenganche el borde inferior del bisel de la moldura del radio y desconecte el luces de emergencia, desempañador, limpiaparabrisas y el cableado del encendedor y retire el bisel de la moldura del radio. (Figura A)
3. Retire los (4) tornillos que sujetan el radio de fábrica a tablero y desconecte el cableado.
4. Corte el conjunto de soportes #2 a lo largo de las líneas previamente marcadas retirando las porciones SOMBRADAS de los soportes. (Figura B)
5. Corte y quite todos las pestañas de montaje EXCEPTO las pestañas "A" y "C". (Las pestañas pueden identificarse mediante la letra estampada por cada pestaña). (Figura B)

Continúe con la preparación del kit

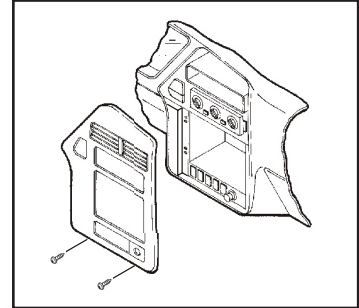

(Figura A)

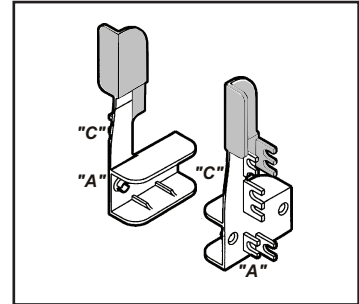

(Figura B)

Desmontaje del tablero

Mercury Villager 1993-1995 Nissan Quest 1993-1995

1. Quite (1) tornillo de arriba de los controles del clima y luego desenganche el bisel de la moldura del radio y quítelo. (Figura A)
2. Retire los (4) tornillos Phillips que sujetan del carcasa de radio de fábrica y retire la carcasa y desconecte el cableado.
3. Retire los (8) tornillos Phillips que sujetan de radio de fábrica al carcasa de radio de fábrica y retire el radio.
4. Corte y quite todos las pestañas de montaje localizadoras Juego de Soportes #2 EXCEPTO las pestañas "D". (Las pestañas pueden identificarse mediante la letra estampada por cada pestaña). (Figura B)

Continúe con la preparación del kit

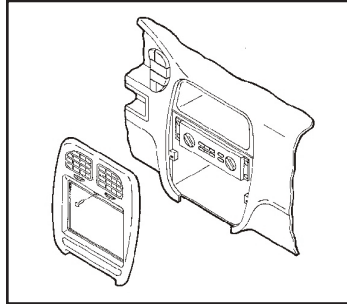

(Figura A)

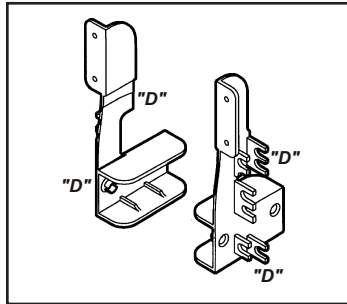

(Figura B)

Mercury Villager 1996-1998 Nissan Quest 1996-1998

1. Quite los (4) tornillos de plástico de la base del compartimiento de almacenamiento, luego bote los (4) ganchos de ancla que sujetan los tornillos y retire el compartimiento. (Figura A)
 2. Quite (2) tornillos Phillips de la base de la bisel de la moldura del radio y luego quite (2) tornillos Phillips de la base de la bisel de la moldura del radio.
 3. Quite el cenicero y a continuación, tire hacia arriba y hacia fuera en el bisel de la moldura del radio y retire el bisel.
 4. Retire los (4) tornillos Phillips que sujetan del carcasa de radio de fábrica y retire la carcasa y desconecte el cableado.
 5. Quite los (2) tornillos Phillips que sujetan el radio de fábrica al carcasa y quite el radio.
 6. Corte y quite todos las pestañas de montaje localizadoras Juego de Soportes #2 EXCEPTO las pestañas "D". (Las pestañas pueden identificarse mediante la letra estampada por cada pestaña). (Figura B)
- Continúe con la preparación del kit*

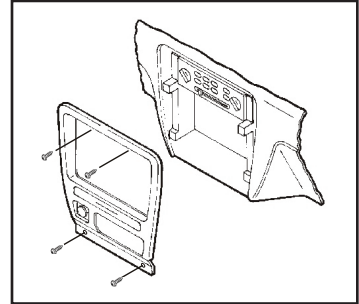

(Figura A)

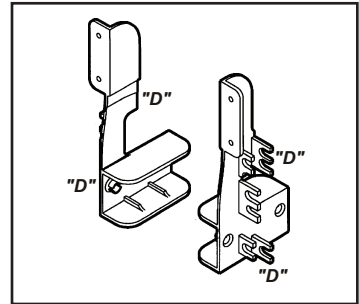

(Figura B)

Desmontaje del tablero

Mercury Villager 1999-2002 Nissan Quest 1999-2003

1. Abra el ensamble del cenicero/portavasos, presione los ganchos de retención a cada lado y retire el ensamble. (Figura A)
2. Quite (2) tornillos Phillips de cada lado de la cenicero/ensamble del portavasos.
3. Quite los (4) remaches de plástico de la cavidad inferior y deslice la cavidad hacia atrás.

Nota: No es necesario retire la cavidad. Desenganche el bisel de la moldura del tablero y retire.

4. Quite los (4) tornillos Phillips que sujetan el radio de fábrica y desconecte el cableado.
5. Corte el conjunto de soportes #1 a lo largo de las líneas previamente marcadas retirando las porciones SOMBREADAS de los soportes. (Figura B)
6. Corte y quite todos las pestañas de montaje EXCEPTO las pestañas "A". (Las pestañas pueden identificarse mediante la letra estampada por cada pestaña). (Figura B)

Continúe con la preparación del kit

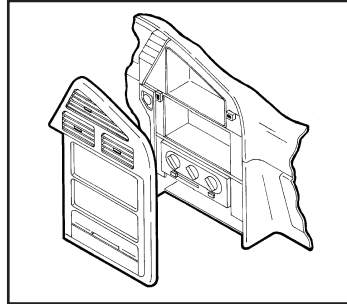

(Figura A)

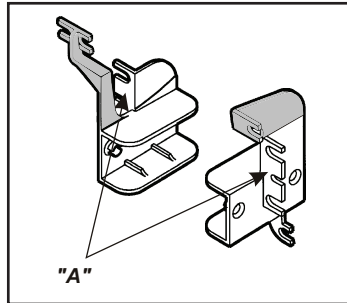

(Figura B)

Nissan 200SX 1995-1998 Nissan Sentra 1995-1999

1. Desenganche la placa simuladora del centro del panel de interruptores (arriba de la apertura del radio), luego desenganche el bisel de la montura del radio y quitelo. (Figura A)
2. Quite los (4) tornillos Phillips que sujetan el radio de fábrica y desconecte el cableado.
3. Quite los (2) tornillos Phillips que sujetan el portavasos de fábrica y quite.
4. Corte el conjunto de soportes #3 a lo largo de las líneas previamente marcadas retirando las porciones SOMBREADAS de los soportes. (Figura B)
5. Corte y quite todos las pestañas de montaje EXCEPTO las pestañas "A". (Las pestañas pueden identificarse mediante la letra estampada por cada pestaña). (Figura B)

Continúe con la preparación del kit

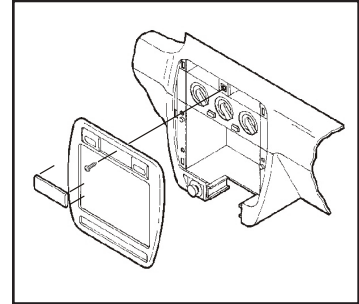

(Figura A)

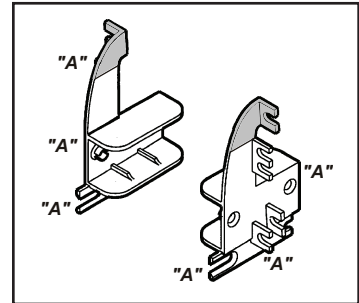

(Figura B)

Desmontaje del tablero

Nissan 240SX 1995-1998

1. Desenganche el palanca de velocidades de bisel de la moldura.
2. Quite (1) tornillo a la izquierda del cenicero, luego desenganche y quite el ensamble del cenicero.
3. Quite los (2) tornillos expuestos.
4. Desenganche el ensamble de reloj/rejilla y retire los (2) tornillos expuestos.
5. Suelte a presión y quite el ensamble de clima/radio.
6. Retirar los tornillos que sujetan el ensamble de clima/radio al el bisel de la moldura del radio.
7. Quite los (8) tornillos que sujetan del radio o radio/cavidad al ensamble y luego quite.
8. Usando un martillo, aplane los orificios de tornillos sobresalientes en los soportes de montaje de fábrica.
9. Corte y quite todos las pestañas de montaje localizadoras de la carcasa del radio EXCEPTO las pestañas "B" y "C". (Figura B)

Nota: Las pestañas pueden identificarse mediante la letra estampada por cada pestaña.

Continúe con el ensamble del kit

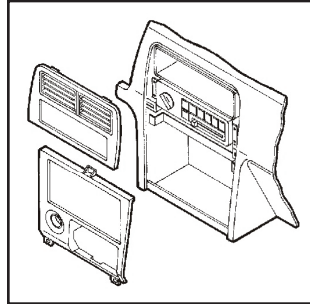

(Figura A)

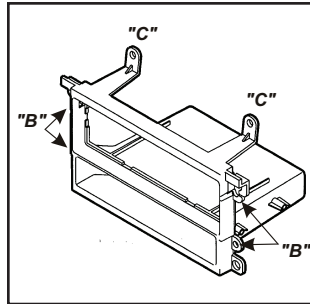

(Figura B)

Nissan Altima 1998-2001

1. Desenganche el bisel de la moldura del control de clima y quite los (2) tornillos expuestos. (Figura A)
2. Quite los (2) tornillos Phillips arriba de la abertura de radio y desenganche el bisel de la moldura del radio. (Figura A)
3. Quite (4) tornillos Phillips del radio de fábrica y desconecte el cableado.
5. Corte el conjunto de soportes #3 a lo largo de las líneas previamente marcadas retirando las porciones SOMBREADAS de los soportes. (Figura B)
6. Corte y quite todos las pestañas de montaje EXCEPTO las pestañas "B". (Las pestañas pueden identificarse mediante la letra estampada por cada pestaña). (Figura B)

Continúe con la preparación del kit

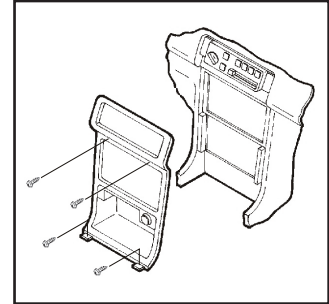

(Figura A)

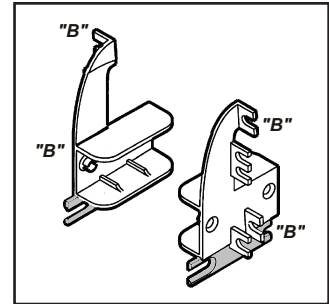

(Figura B)

Desmontaje del tablero

Nissan Frontier 1998-2001 Nissan Xterra 2000-2001

1. Quite el cenicero y los (2) tornillos Phillips expuestos en la cavidad del cenicero y luego desenganche el bisel de la moldura del radio y quítelo. (Figura A)
2. Quite los (4) tornillos Phillips que sujetan el radio de fábrica y desconecte el cableado.
3. Corte el conjunto de soportes #2 a lo largo de las líneas previamente marcadas retirando las porciones SOMBREADAS de los soportes. (Figura B)
4. Corte y quite todos las pestañas de montaje EXCEPTO las pestañas "A" y "B". (Las pestañas pueden identificarse mediante la letra estampada por cada pestaña). (Figura B)

Continúe con la preparación del kit

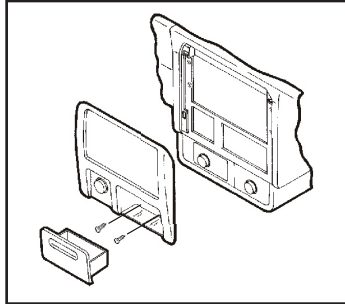

(Figura A)

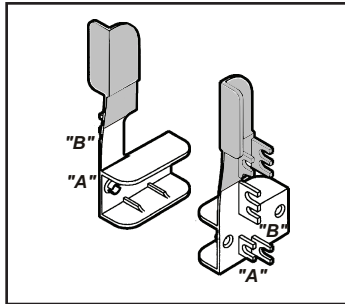

(Figura B)

Nissan Frontier 2002-2004 Nissan Xterra 2002-2004

1. Desenganche el bisel de la moldura del control de clima y quite.
2. Retire (2) tornillos Phillips expuestos en la cavidad palanca de cambios.
3. Quite (2) tornillos Phillips que están debajo del panel de control de clima y luego desenganche el bisel de la moldura del radio y quítelo. (Figura A)
4. Quite los (4) tornillos Phillips que sujetan el radio de fábrica y desconecte el cableado.
5. Corte el conjunto de soportes #2 a lo largo de las líneas previamente marcadas retirando las porciones SOMBREADAS de los soportes. (Figura B)
6. Corte y quite todos las pestañas de montaje EXCEPTO las pestañas "A" y "B". (Las pestañas pueden identificarse mediante la letra estampada por cada pestaña). (Figura B)

PRECAUCIÓN: No cicle la llave al quitar el tablero con el interruptor de encendido/apagado de la bolsa de aire del pasajero.

Continúe con la preparación del kit

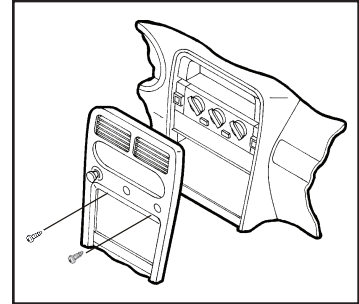

(Figura A)

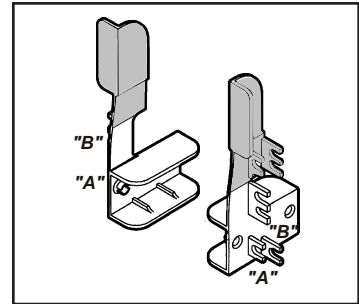

(Figura B)

Desmontaje del tablero

Nissan Maxima (sin envolver alrededor de la radio) 2000-2003

1. Desenganche el ensamblaje de las rejillas/bisel de la moldura del radio y quite. (Figura A)
2. Quite el cenicero y (1) tornillos Phillips expuestos.
3. Desenganche el ensamblaje del cenicero/bisel de la moldura de la palanca de velocidades y luego quite. (Figura A)
4. Quite (2) tornillos Phillips de arriba del radio de fábrica y (2) tornillos Phillips de abajo del panel de control de clima. (Figura A)
5. Quite el radio/ensamblaje del panel del control de clima y desconecte el cableado.
6. Corte y quite todas las pestañas de montaje localizadoras de la carcasa del radio. (Figura B)

Continúe con el ensamblaje del kit

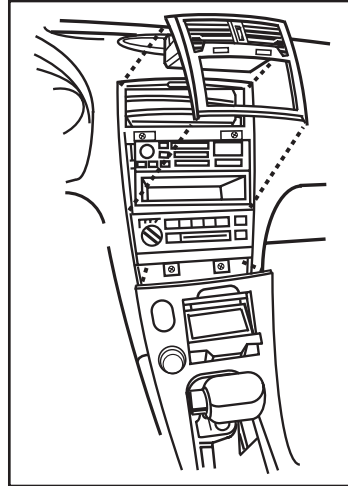

(Figura A)

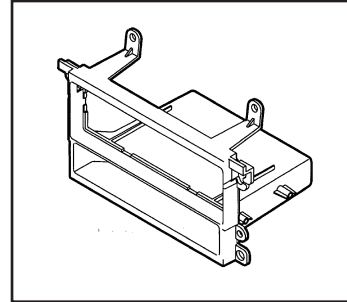

(Figura B)

Desmontaje del tablero

Nissan Pathfinder (sin NAV) 2001-2002
Nissan Pathfinder SE 2003-2004

1. Usando una herramienta de remoción de panel, hacer palanca hacia fuera en la parte superior del conjunto de ventilación (con reloj) y quite. (Figura A)
2. Quite los (2) tornillos Phillips de la parte superior del bisel de la moldura del radio y quite el bisel. (Figura B)
3. Quite los (4) tornillos Phillips que sujetan el radio de fábrica y desconecte el cableado.
4. Corte y quite todos las pestañas de montaje localizadoras Juego de Soportes #1 EXCEPTO las pestañas "B". (Las pestañas pueden identificarse mediante la letra estampada por cada pestaña) (Figura C)

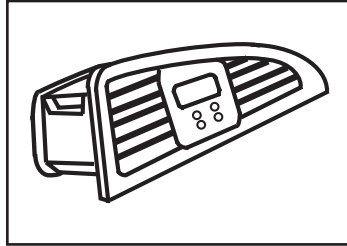

(Figura A)

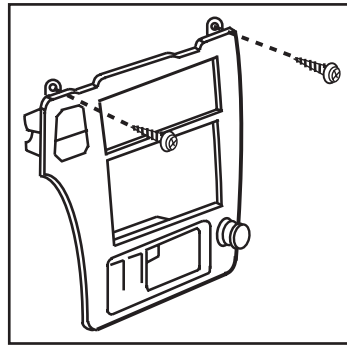

(Figura B)

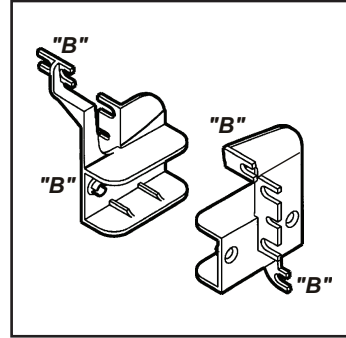

(Figura C)

Preparación del kit

Altima, Frontier, Pathfinder, Quest, Villager, Xterra:

1. Corte y quite todos las pestañas de montaje de la *carcasa de radio*.
2. Atornille los *soportes del radio* a la *carcasa del radio* con los (4) tornillos Phillips de cabeza plana suministrados. (Figura A)

Continúe con el ensamble del kit

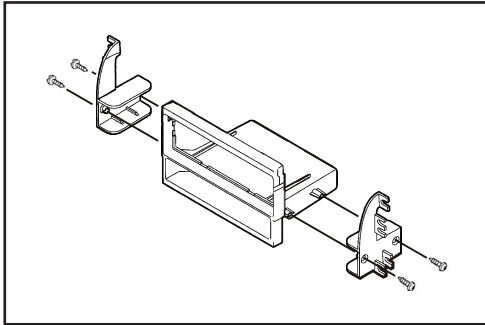

(Figura A)

200SX, Sentra:

1. Corte y quite todos las pestañas de montaje de la *carcasa de radio*.
 2. Sujete el soporte derecho del radio a la *carcasa del radio* usando los (2) tornillos Phillips de cabeza plana proporcionados. (Figura A)
 3. Sujete el *soporte derecho del radio* al portavasos de fábrica usando (1) tornillo de fábrica y (1) clavija localizadora. (Figura A)
 4. Sujete el *soporte izquierdo del radio* a la *carcasa del radio* usando los (2) tornillos Phillips de cabeza plana proporcionados. (Figura A)
 5. Sujete el *soporte izquierdo del radio* al portavasos de fábrica usando (1) tornillo de fábrica y (1) clavija localizadora. (Figura A)
- Continúe con el ensamble del kit

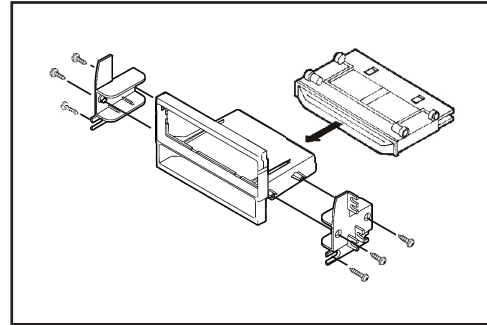

(Figura A)

Ensamble del kit

Provisión de radio DIN con cavidad

1. Quite la manga de metal DIN del radio de mercado secundario.
2. Deslice la manga en la carcasa del radio y sujétela doblando hacia abajo las pestañas de metal. (Figura A)
3. Deslice el radio de nuevo en la manga hasta que haga clic. (Figura A)

Continúe con el montaje final

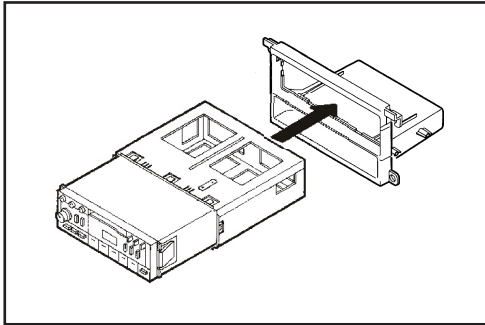

(Figura A)

Provisión de radio ISO DIN con cavidad

1. Quite la manga de metal DIN y el anillo de moldura del radio de mercado secundario.
2. Atornille los *soportes del radio ISO DIN* en la radio con los tornillos suministrados con el radio. (Figura A)
3. Deslice el radio/ensamblado del soporte en la *carcasa de la radio* hasta que los ganchos laterales se acoplan. (Figura A)
4. Coloque la *ISO DIN el bisel* por la radio. (Figura A)

Continúe con el montaje final

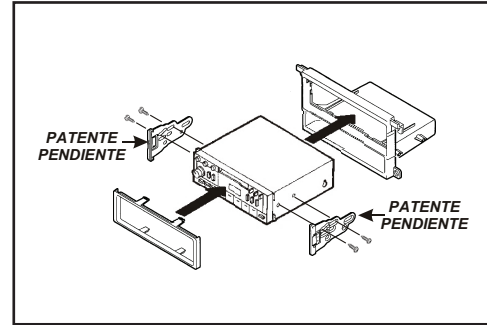

(Figura A)



Instrucciones de instalación para la pieza 99-7417



Montaje final

1. Localice el arnés de cableado de fábrica y el conector de la antena en el tablero y haga todas las conexiones necesarias al radio. Metra recomienda que use adaptadores adecuados de acoplamiento de Metra y/o de AXCESS. Pruebe el radio para verificar que funcione correctamente.

Para el Nissan Maxima 1995-1999 / Infiniti I-30 1996-1999:

1. Montar el ensamble terminado para el conjunto de soporte bisel ajuste de fábrica y la fábrica usando los tornillos de fábrica. (Figura A)
2. Montar el sub tablero usando la tornillería de fábrica, y vuelva a armarlo al revés de como lo desarmó.

Para el Nissan Maxima (sin envolver alrededor de la radio) 2000-2003:

1. Montar el conjunto completo para el conjunto de soporte de fábrica utilizando los (4) tornillos de cabeza plana Phillips suministrados.
2. Montar el sub tablero usando la tornillería de fábrica, y vuelva a armarlo al revés de como lo desarmó.

Para el Nissan 240SX 1995-1998:

1. Mount the completed assembly to the factory trim bezel (via tabs "B") using the factory screws.
2. Montar el sub tablero (A través de pestañas "C") usando la tornillería de fábrica, y vuelva a armarlo al revés de como lo desarmó.

Para todas las demás aplicaciones:

1. Vuelva a armar el tablero al revés de como lo desarmó.

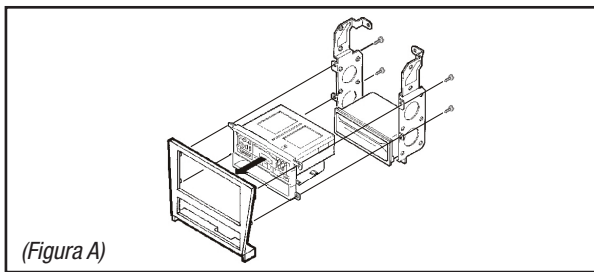

(Figura A)

IMPORTANTE

Si tiene dificultades con la instalación de este producto, llame a nuestra línea de soporte técnico al **1-800-253-TECH**. Antes de hacerlo, revise las instrucciones por segunda vez y asegúrese de que la instalación se haya realizado exactamente como se indica en las instrucciones. Por favor tenga el vehículo desarmado y listo para ejecutar los pasos de resolución de problemas antes de llamar.



EL CONOCIMIENTO ES PODER
Mejore sus habilidades de instalación y fabricación inscribiéndose en la escuela de dispositivos electrónicos móviles más reconocida y respetada de nuestra industria. Regístrese en www.installerinstitute.com o llame al 800-354-6782 para obtener más información y avance hacia un futuro mejor.



Metra recomienda técnicos con certificación del Programa de Certificación en Electrónica Móvil (Mobile Electronics Certification Program, MECP).